

# 配線参考図

プラスコントロールとマイナスコントロールでは使用する配線が異なります。配線をよくご確認ください。

## 配線図の見方

コネクタを配線が出ている側から見た図

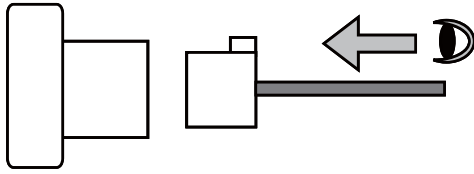

## ホンダー1 (プラスコントロール)

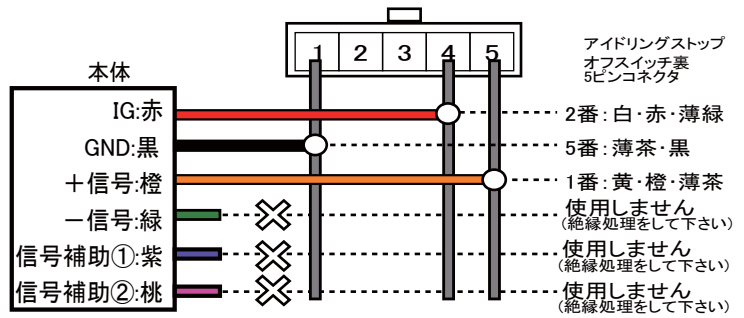

## ホンダー2 (マイナスコントロール)

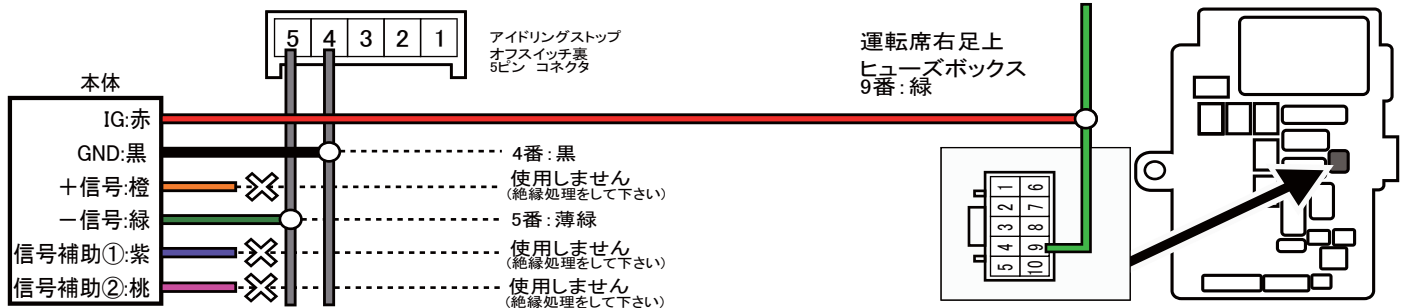

## ホンダー3 (マイナスコントロール)

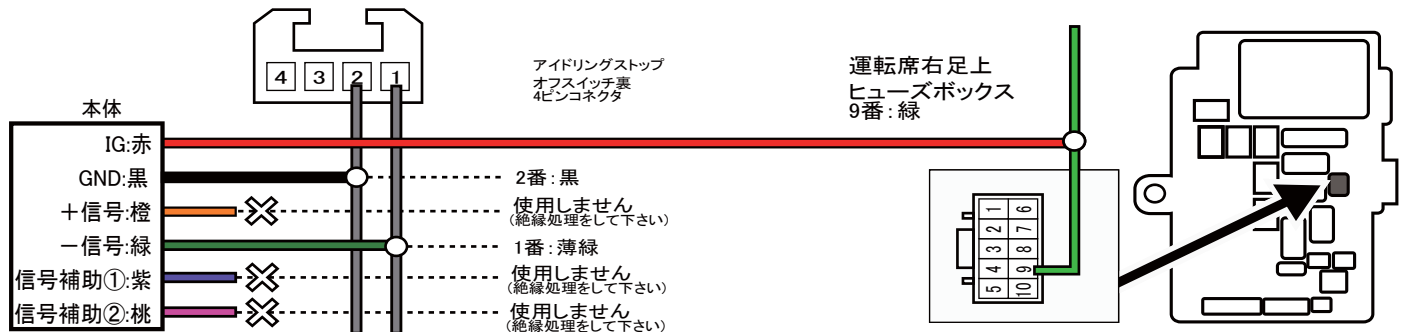

## ホンダー4 (プラスコントロール)

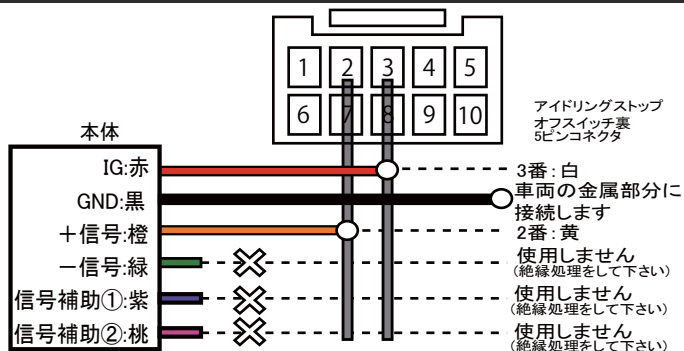

## ホンダー5 (プラスコントロール)

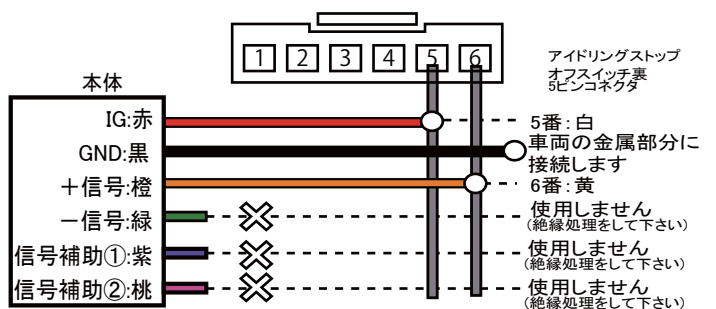

## ニッサン1 (マイナスコントロール)

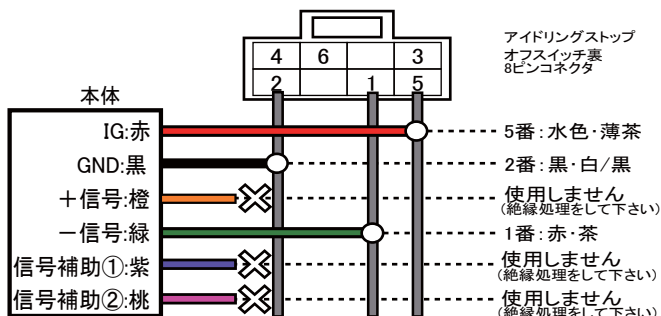

## ニッサン2 (プラスコントロール)

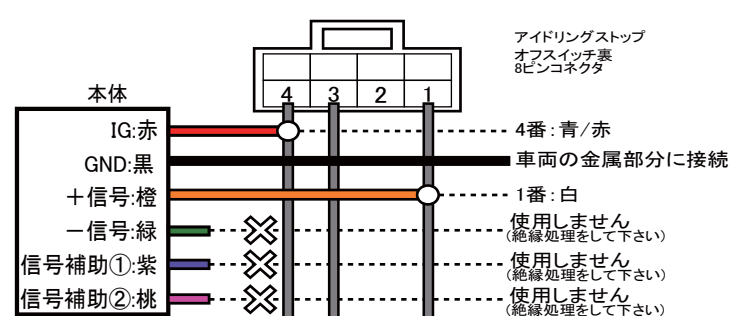

# 配線参考図

プラスコントロールとマイナスコントロールでは使用する配線が異なります。配線をよくご確認ください。

## ダイハツ-1 (プラスコントロール)

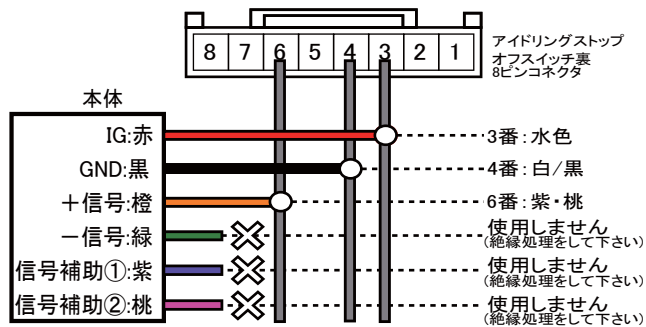

## ダイハツ-2 (プラスコントロール)

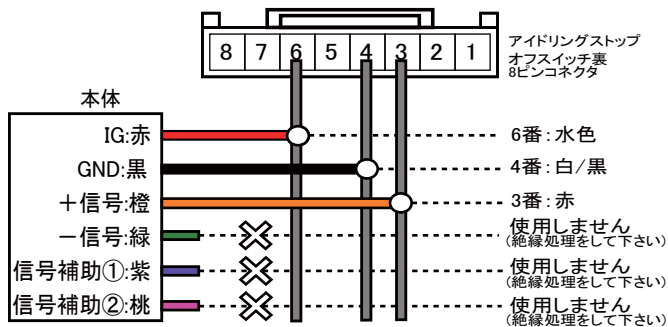

## ダイハツ-3 (プラスコントロール)

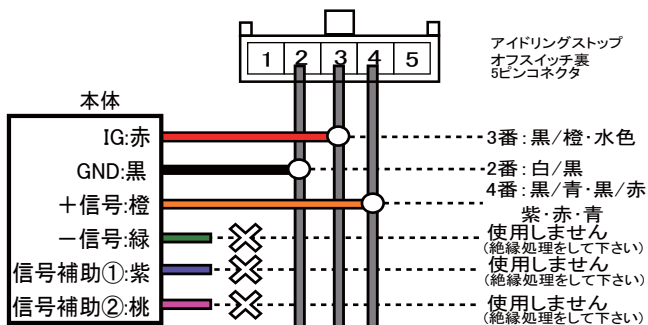

## スズキー-1 (プラスコントロール)

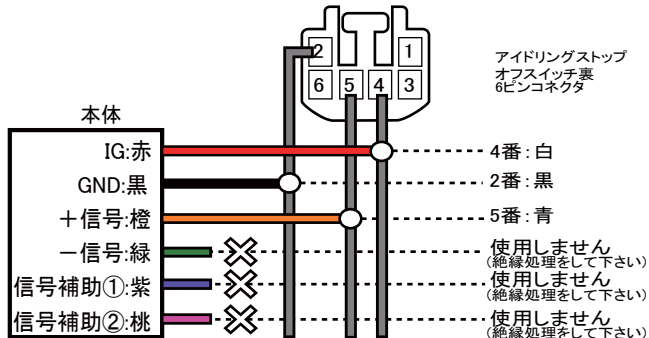

## スズキー-2 (マイナスコントロール特殊)

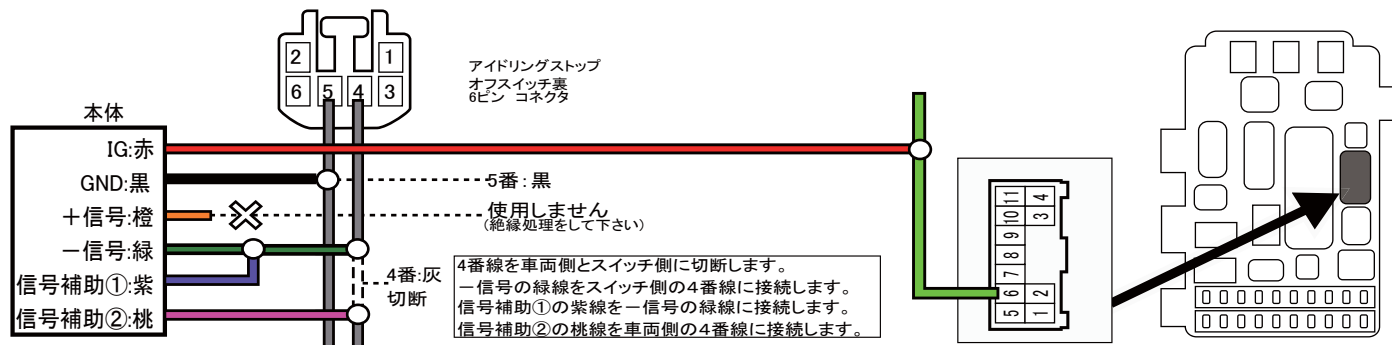

## スズキー-3 (マイナスコントロール)

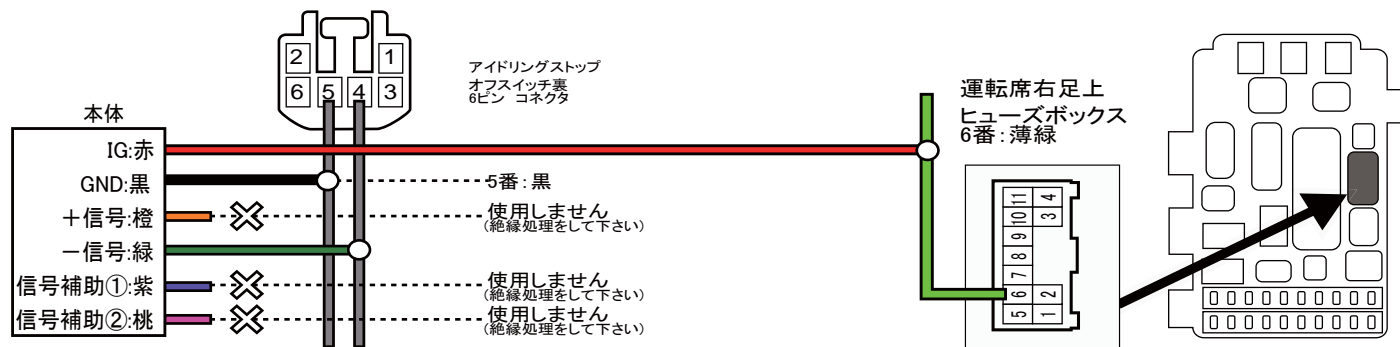

## スズキー-4 (プラスコントロール)

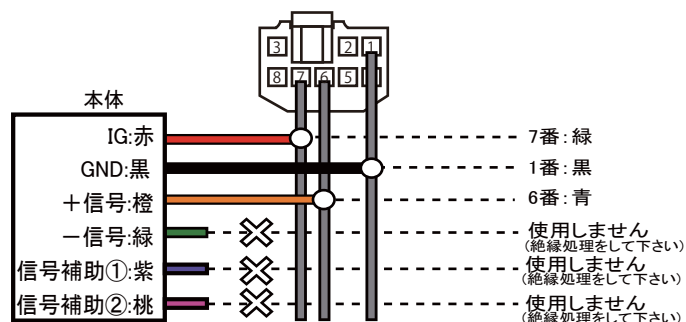

## トヨタ-1 (マイナスコントロール)

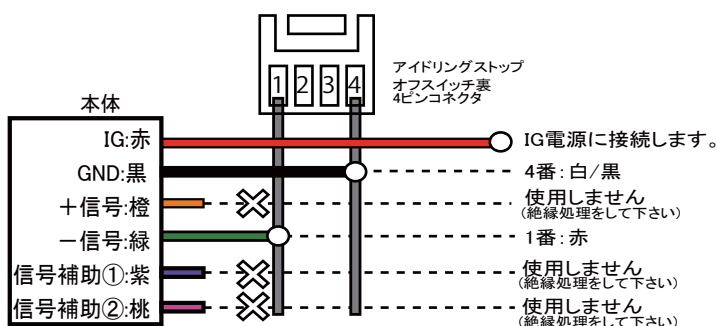

# 配線参考図

プラスコントロールとマイナスコントロールでは  
使用する配線が異なります。配線をよくご確認ください。

## トヨタ-2 (マイナスコントロール)

